

AX100 – Fast ändstopp, ändplåt

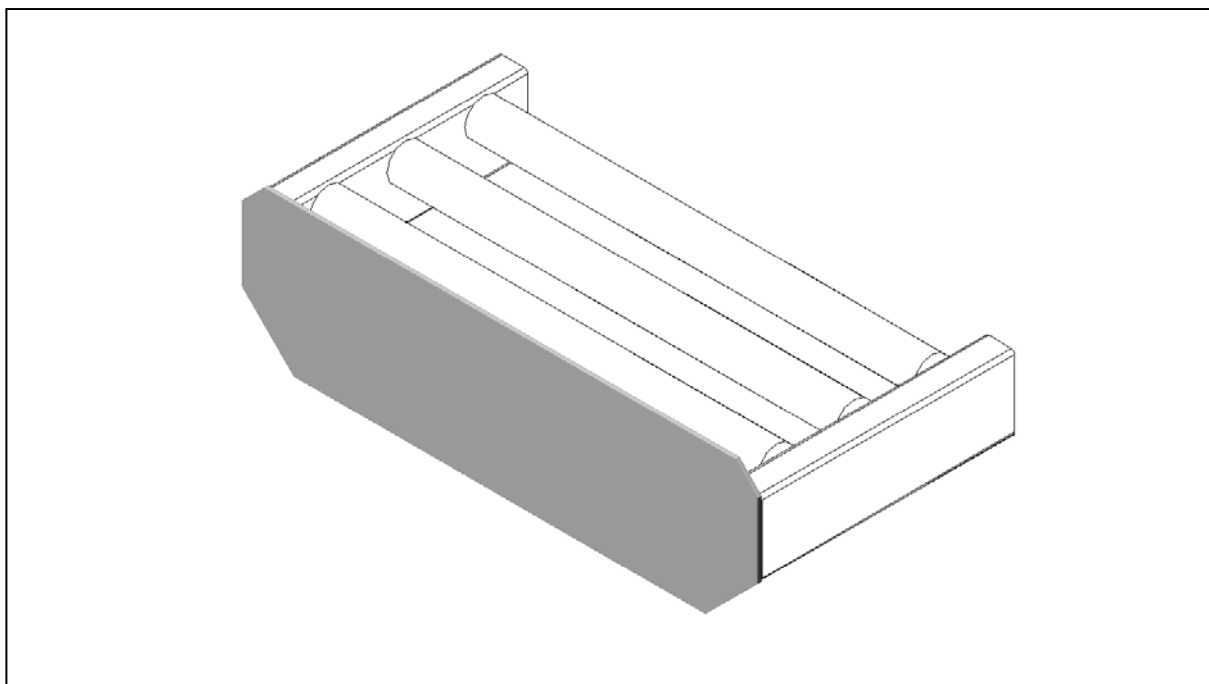

Användningsområde:

Plåt som täcker hela banänden. Fungerar både som stopp och som ett skydd vid drivaxelns ände.

Tekniska data:

Utförande: 5 mm stålplåt.
Höjd: 25 mm över rullarna.
Finns för rullängder: 300, 400, 500, 600, 700, 800 och 900 mm.

Ytbehandling:

RAL3020 (röd) eller elförzinkning.