

AX100 – Gångplåt Typ GP

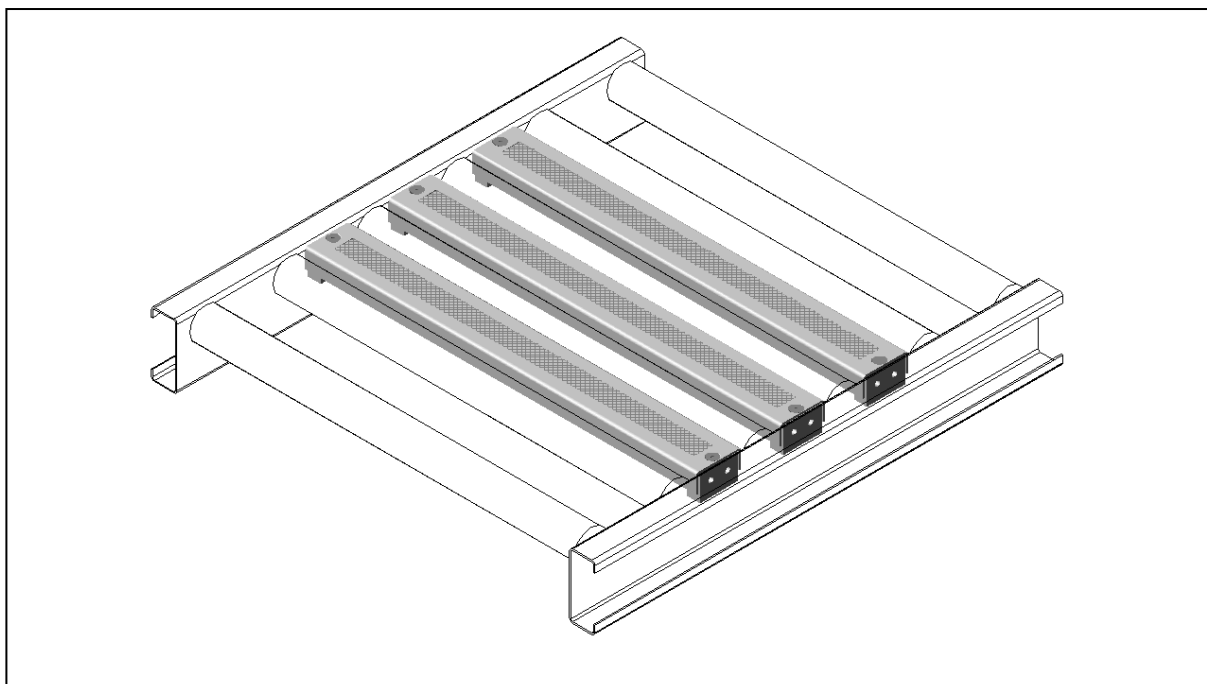

Användningsområde:

För passage över rullbanan.

Tekniska data:

Utförande: U-profil 30x70x30x3 försedd med halkskyddstejp.
Finns för rullängder: 500, 600, 700, 800 och 900 mm.
Passar rulldelning: Min 130 mm, se nedan.

Ytbehandling:

Elförzinkning.

Övrigt:

Gångplåten kan användas i rullbanor med rulldelning större än 130 mm om rullarna sätts med delning 130 mm just vid gångplåtarna. Vid rulldelning 208 mm kan 2 st gångplåtar sättas in mellan rullarna.

Artikelnummer:

| Rullängd [mm] | |
|---------------|--|
|---------------|--|

| | |
|-----|--------------|
| 500 | AXGP05000130 |
| 600 | AXGP06000130 |
| 700 | AXGP07000130 |
| 800 | AXGP08000130 |
| 900 | AXGP09000130 |

Vid beställning ange alltid artikelnummer.