

AX100 – Stopp, positioneringsstopp Typ PS

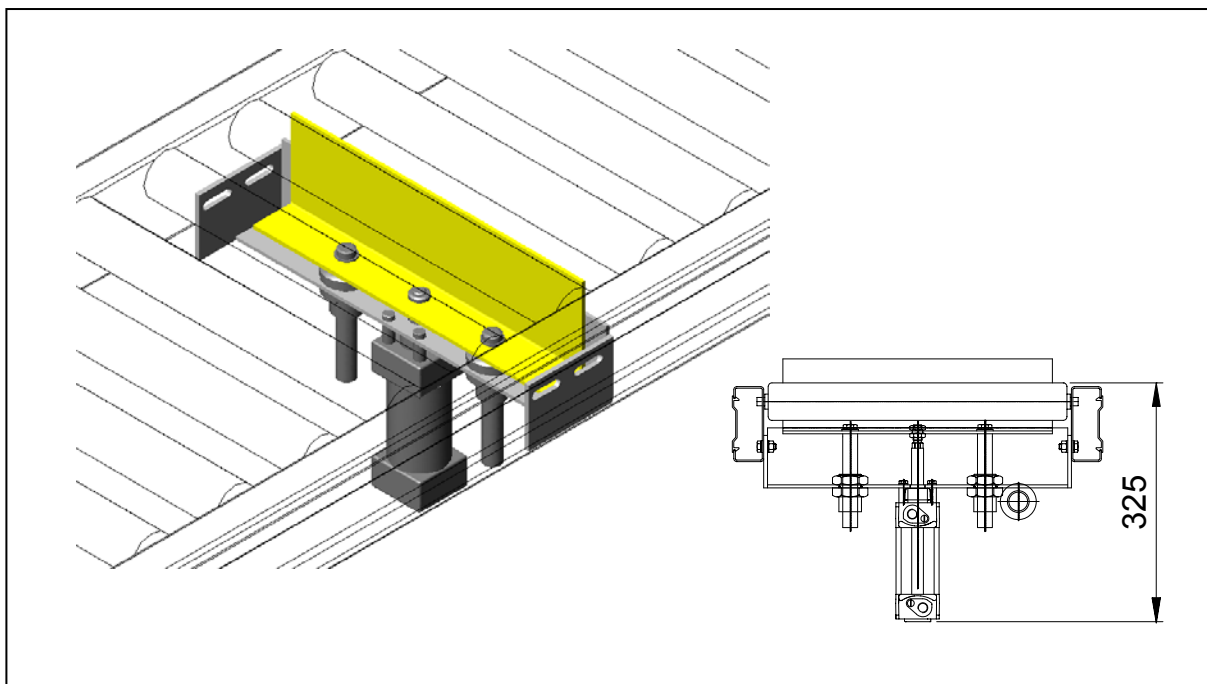

Användningsområde:

Stopp för positionering av transportgod, t ex vid vinkelväxel, pusher eller vid arbetsplats.

Tekniska data:

Glidlagrad stopplåt, slaglängd 50 mm (32 mm över rulle).

Luftförbrukning: 0,8 NL/cykel.

Cylinder: VDMA-normerad.

Belastning: Max 300 N mot stopplåten.

Ytbehandling:

Stopplåt: RAL1006 (gul).

Övriga delar: Elförzinkning.

Övrigt:

Levereras utan pneumatisk styrventil.

Artikelnummer:

Rulllängd	
300 mm	AXPS03000001
400 mm	AXPS04000001
500 mm	AXPS05000001
600 mm	AXPS06000001
700 mm	AXPS07000001
800 mm	AXPS08000001
900 mm	AXPS09000001

Vid beställning ange alltid artikelnummer.