

PA1500 – Drivenhet, underliggande Typ DU

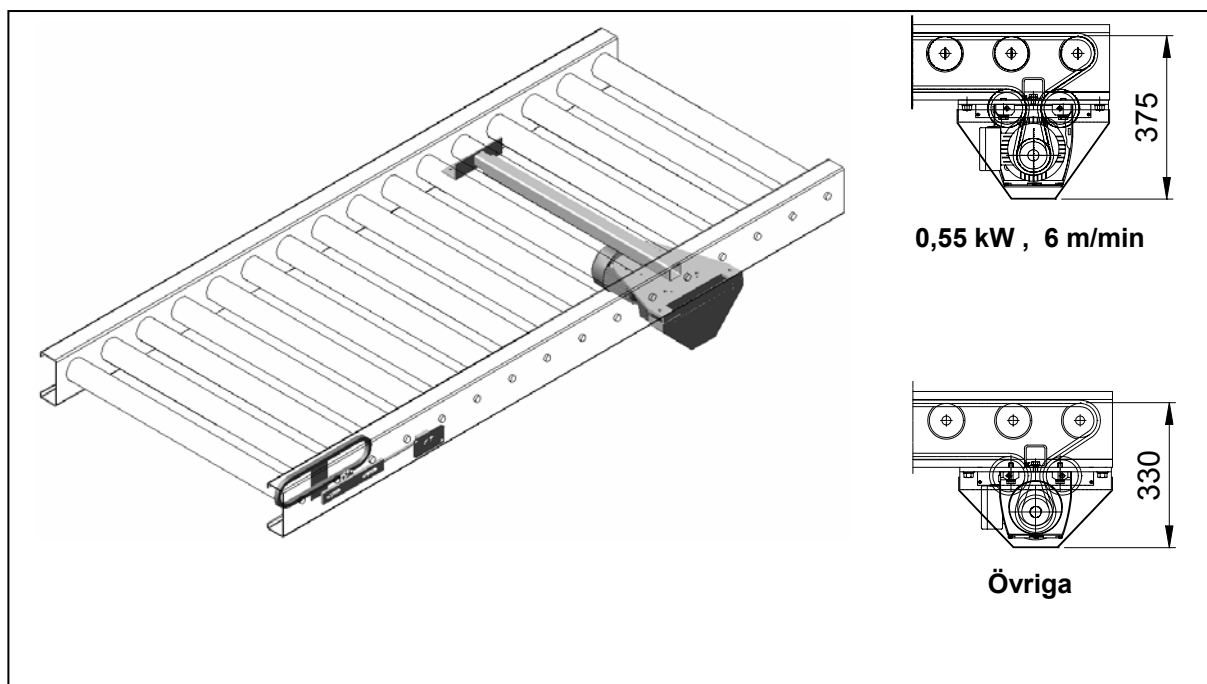

Användningsområde:

För drivning av fast driven rullbana PA1500 typ FD och driven ackumulerande rullbana PA1500 typ DA.

Tekniska data:

Växeltyp:	Kuggväxelmotor.
Kedjetransmission:	5/8".
Motoreffekter:	0,37, 0,55 och 0,75 kW.
Spänning:	230/400 V _{AC} , 50 Hz.
Kapslingsklass:	IP55.
Transporthastigheter:	6, 8, 10, 12, 14 och 16 m/min.
Finns för rullängder:	900 och 1100 mm.
Transportörlängd:	Max 10 800 mm per drivenhet.

Ytbehandling:

Elförzinkning.

Övrigt:

Levereras komplett med monteringsplåtar, kedjehjul, brythjul och kedjespännare. Som standard är drivsidan på höger sida i transportriktningen. För val av drivenhet använd effektdiagrammet för driven rullbana PA1500. Andra motoreffekter, transporthastigheter och rullängder mot förfrågan.

PA1500 – Drivenhet, underliggande Typ DU

Artikelnummer:

Transporthastighet	Motoreffekt		
	0,37 kW	0,55 kW	0,75 kW
6 m/min	PADU09003706	PADU09005506	Finns ej
8 m/min	PADU09003708	PADU09005508	Finns ej
10 m/min	PADU09003710	PADU09005510	PADU09007510
12 m/min	PADU09003712	PADU09005512	PADU09007512
14 m/min	PADU09003714	PADU09005514	PADU09007514
16 m/min	PADU09003716	PADU09005516	PADU09007516

Vid beställning ange alltid artikelnummer.