

PA1500 – Tiltbar kedjetransportör, bälg Typ TKT

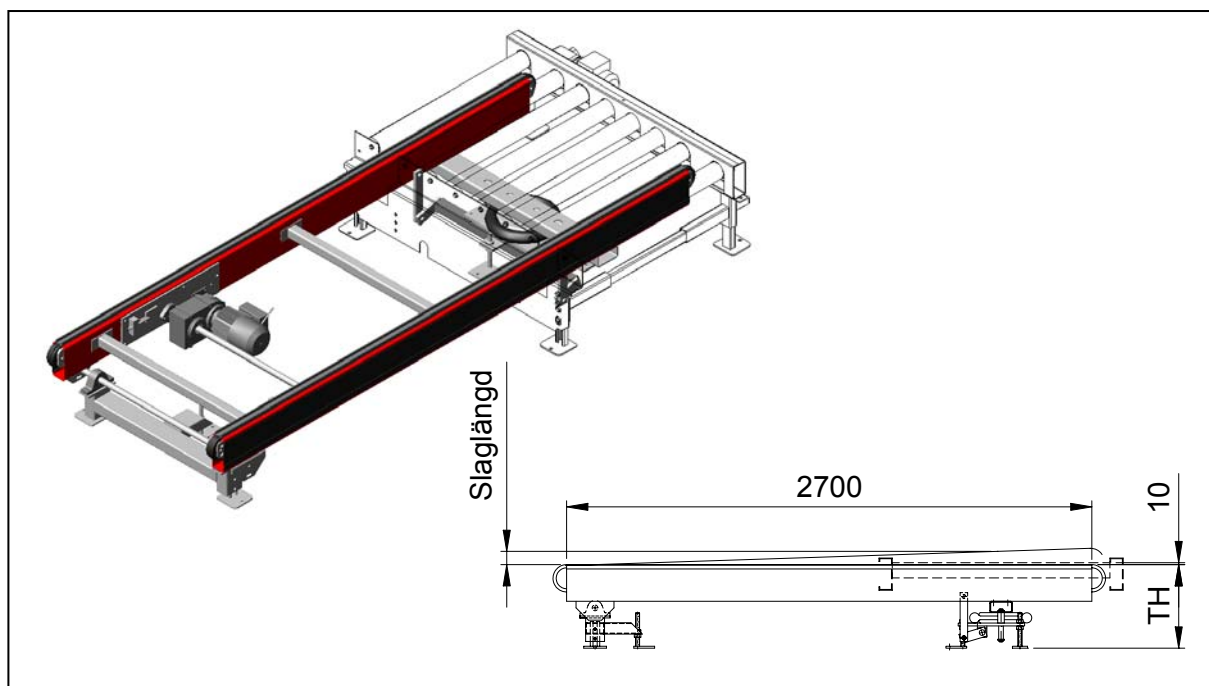

Användningsområde:

Vid in- eller uttransport mot driven rullbana.

Tekniska data:

Funktion:	En bälgcylinder verkar direkt på en balk under kedjetransportören.
Slaglängd:	Max 90 mm.
Luftförbrukning:	13 NL / cykel vid slaglängd 45 mm. 21 NL / cykel vid slaglängd 70 mm.
Lyftkapacitet:	1500 kg.
C/c-mått mellan kedjor:	950 mm.
Transportörkedja:	3/4" rullkedja med raka sidobrickor.
Drivenhet:	PA1500 typ DM ingår.
Transporthastigheter:	Se datablad för drivenhet.
Transporthöjd TH:	Min 450 mm. Utan krängningshämmare kan transporthöjden sänkas till 390 mm.

Ytbehandling:

Rörliga delar:	RAL1006 (gul).
Övrigt:	Elförzinkning.

Övrigt:

Krängningshämmare krävs vid sned last och instabilt gods.