

PA1500 – Vinkelväxel, enkel, elektrisk lyftörelse Typ EVE

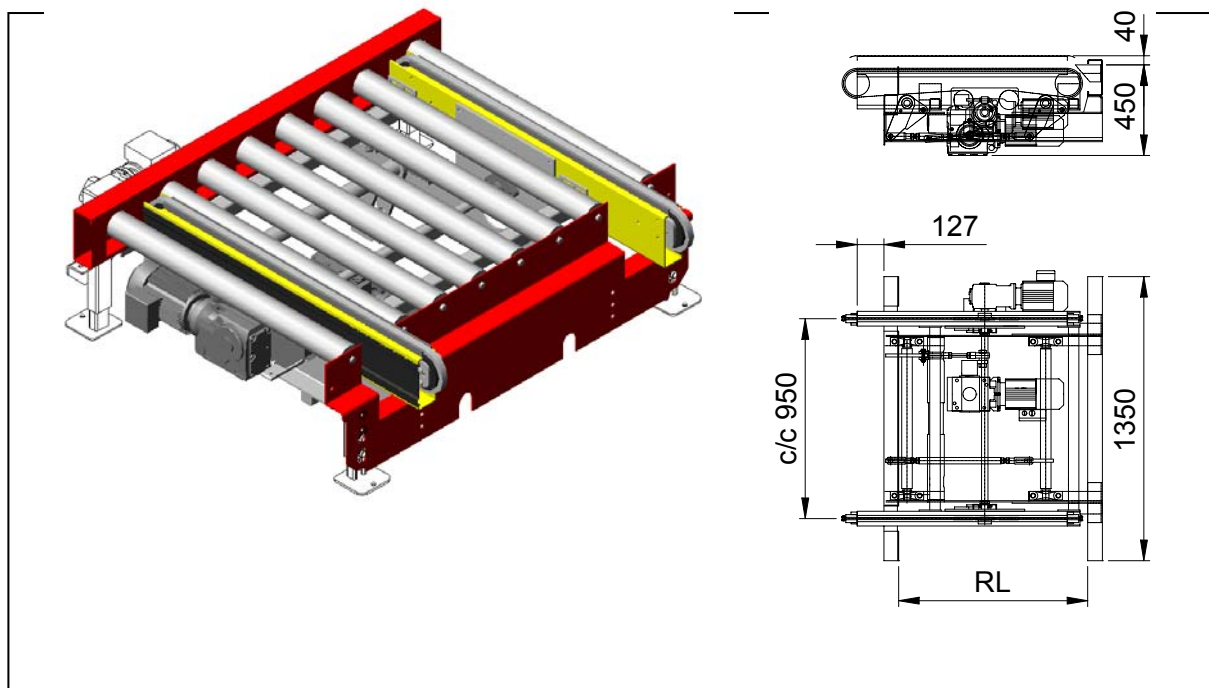

Användningsområde:

För tvärtransport till och från fast driven eller driven ackumulerande rullbana. Klarar låga temperaturer.

Tekniska data:

Funktion:	Höj- och sänkbar kedjetransportör monterad i rullbana.
Lyftörelse:	Via 2 st momentaxlar överförs motorns rörelse till höj- och sänkrörelse.
Motor för lyftörelse:	Snäckväxelmotor med broms. 0,75 kW.
Lyftkapacitet:	1500 kg.
Transportörkedja:	3/4" rullkedja med raka sidobrickor.
Drivenhet kedjetrp.:	Sidomonterad kuggväxelmotor. Motoreffekt, se tabell nedan.
Transporthast. kedjetrp.:	6,6 , 9,0 och 12,9 m/min.
Rullängder:	900 och 1100 mm.
Rulldelning:	150 mm (200 mm över kedjesträngarna).
Drivenhet rullbana:	PA1500 typ DS, ingår ej.
Transporthast. rullbana:	Se datablad för drivenhet.

Ytbehandling:

Rörliga delar:	RAL1006 (gul).
Övrigt:	RAL3020 (röd) eller elförzinkning.

Övrigt:

Annat c/c-mått mellan strängar, fler strängar mm mot förfrågan.

Transporthastighet	6,6 m/min	9,0 m/min	12,9 m/min
Motoreffekt	0,55 kW	0,75 kW	1,1 kW